

60 LB SLIDING HARDWARE INSTALL INSTRUCTION

This Hardware Set

Works with any of the 3 track profiles shown below. These instructions serve as a standard install procedure that will vary slightly depending on project finishes.

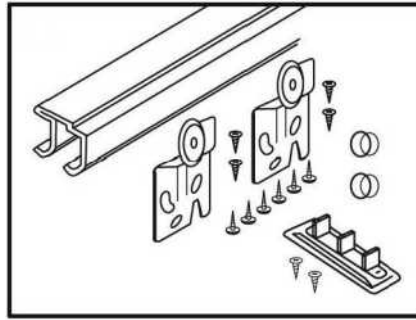

For Screwdriver Tip Adjusting Hangers Sets

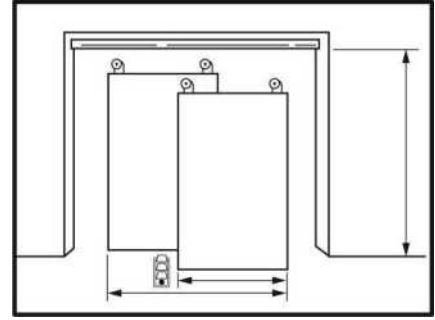

How to install your Sliding Doors

Please read the complete instructions carefully before you start installation. All instructions apply to any size of sliding door (bypass) installation up to 8ft. (244cm) wide.

Comment installer vos portes coulissantes

Veillez lire attentivement toutes les instructions avant de commencer l'installation. Toutes les instructions s'appliquent à toutes tailles (installation de porte coulissante (se croisant) n'exécédant pas 244 cm (8 pi) de large.

Como instalar su puertas corredizas

Por favor lea completamente las instrucciones antes de comenzar la instalación. Todas las instrucciones aplican para instalación cualquier tamaño de puerta corrediza (de bolsillo) de hasta 8 pies (244 cm) de ancho.

Set Contains

1-Track Option*

4-Hangers

1- Floor Guide

2- SN 2-1/8" Pulls

Necessary Fasteners

*Track is less than opening to reduce need to cut track.

Pour jeux de dispositifs de suspension à réglage par pointe de tournevis

Le jeu contient

1- Rail* choix

4- Dispositifs de suspension

1- Guide au sol

2- SN2-1/8" tirettes

FbcaUons nfcflssalres

Uerail est moins grand que l'ouverture pour la porte afin de réduire le besoin de le couper.

Para juegos de colgadores de ajuste con punta de destornillador

El juego contiene

1-Carril elección

4-Colgadores

1- Guía de piso

2- SN 2-1/8" tiradores

Sufetadores necesarios

* El carril es menor que la abertura para reducir la necesidad de cortar el carril.

You Supply

Door Panels as specified on the package chart, Phillips Screwdriver, Slot Screwdriver, Tape Measure, Drill.

Vous fournissez

Panneaux de porte comme spécifié sur le tableau de l'emballage, tournevis cruciforme, tournevis plat, mètre, perceuse.

Usted suministra

Paneles de puerta tal como se especifican en el cuadro del empaque, destornillador Phillips, destornillador de pala, cinta métrica, taladro.

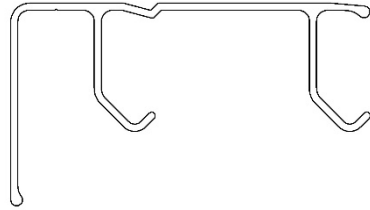

Aluminum with Fascia



Galvanized Steel without Fascia

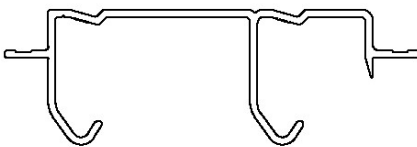

Aluminum with Wood Finish Trim

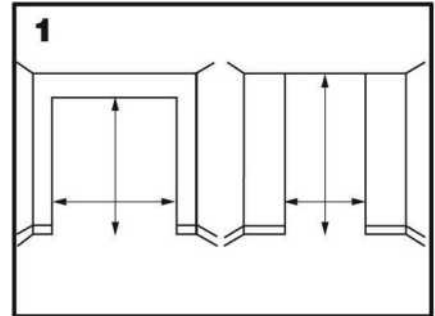

1. Measure exact height and width of finished opening

1. Mesurer les hauteurs et largeurs exactes de l'ouverture finie

1. Mida el alto y el ancho exactos de la abertura terminada

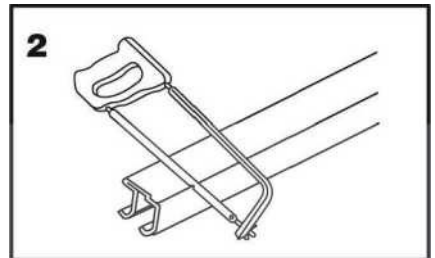

2. Cut Track

If necessary, cut track to 1/8" (3mm) less than the width of the finished opening. Use a fine tooth hacksaw.

2. Couper le rail

Si besoin est, coupez le rail 3 mm (1/8 po) de moins que la largeur de l'ouverture finie. Utilisez une scie à métaux à dents fines.

2. Corte el carril

Si es necesario, corte el carril a 1/8 pul (3 mm) menos que el ancho de la abertura terminada. Use una sierra de dientes finos.

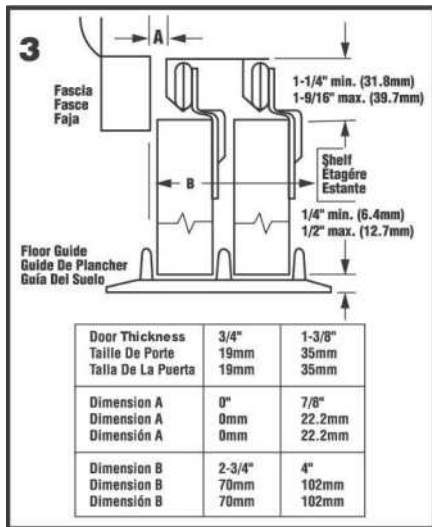

3. Track Location
As per schedule listed above.

3. Emplacement des rails Comme indiqué ci-dessus.

3. Ubicación del carril
De acuerdo con el plan listado arriba.

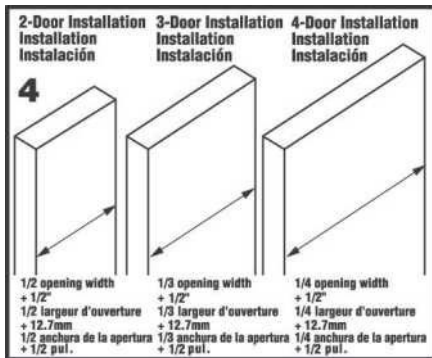

4. Cut door panels to proper width
If necessary, cut door panels to the proper width. In order for door panels to overlap, each panel should be sized to have at least 1/2" (13mm) preferably 1" (25mm) overlap. In most installations, extra overlap will not cause any problem. On some installations, it may be preferable to build in the opening to achieve the required door overlap. Example: If you have two 24" (61cm) door panels and a 48" (122cm) opening, you may wish to trim in the opening to 47" (119cm) to allow the doors to overlap.

4. Couper les panneaux de porte à la bonne largeur
Si besoin est, coupez les panneaux de porte à la bonne largeur. Pour que les panneaux de porte se chevauchent, chaque panneau doit être coupé de façon à chevaucher l'autre de 13 mm (1/2 po), 25 mm (1 po) préférablement. Dans la plupart des installations, un chevauchement supérieur ne causera aucun problème. Dans quelques cas, il peut être préférable d'ajuster l'ouverture de façon à obtenir le chevauchement de porte nécessaire. Par exemple: si vous avez deux panneaux de porte de 61 cm (24 po) et une ouverture de 122 cm (48 po), pensez à réduire l'ouverture jusqu'à 119 cm (47 po) afin de permettre aux portes de se chevaucher.

4. Corte los paneles de la puerta al ancho apropiado
Si es necesario, corte los paneles de puerta al ancho apropiado. Para que los paneles traslapen, cada panel deberá ser de un tamaño con por lo menos un traslapo de 1/2 pul (13 mm), preferiblemente de 1 pul (25 mm). En la mayoría de las instalaciones, un traslapo adicional no causará ningún problema. En algunas instalaciones, puede ser preferible cerrar la abertura para alcanzar el traslapo requerido para la puerta. Ejemplo: Si usted tiene dos paneles de 24 pul (61 cm) y una abertura de 48 pul (122 cm), pueda que usted prefiera ajustar la abertura a 47 pul (119 cm) para permitir que las puertas traslapen.

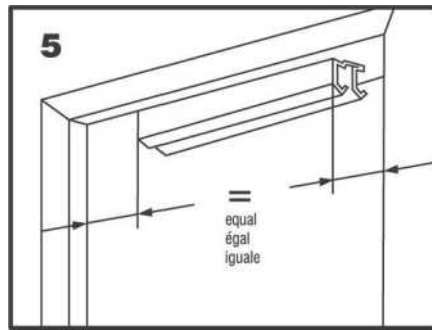

5. Install Track
Fasten the track with track screws provided (#8 x 1.25in Pan Phillips Head), center between jambs. Use track as a template and mark screw hole locations. Drill 1/8" pilot holes to approximate length of screws. Install at least one screw per 12" of track, alternating holes back and front to secure both sides. Extra screws may be installed at track ends, if desired. Ensure that the track openings face the inside of the closet.

5. Installer le rail
Fixez les rails avec les vis de rail fournies, centres entre les jambages. Utilisez le rail comme gabarit et marquez remplacement des trous de vis. Percez des avant-trous de 3 mm (1/8 po) d'une profondeur égalant environ la longueur des vis. Assurez-vous que les ouvertures des rails soient orientées vers l'intérieur du placard.

5. Instalar el carril
Sujete el carril con los tornillos suministrados, en el centro entre las jambas. Use el carril como plantilla y marque las ubicaciones de los tornillos. Perfore agujeros pilotos de 1/8 pul. a la profundidad aproximada del largo de los tornillos. Asegúrese de que las aberturas del carril queden de cara hacia adentro del guardarropa.

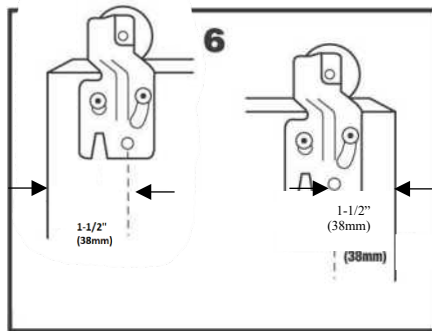

6. Attach door hangers
Attach hangers to the top/back of door panel, using #8-5/8" screws provided. Hangers should be 1-1/2" from the Screwdriver Tip Adjust from the edge of the door. Use a hanger as a template to mark screw hole locations. Drill 7/64" pilot hole depth to the approximate length of a screw. 8 of the 10 screws provided will be used here.

6. Fixer les dispositifs de suspension
Fiez les dispositifs de Suspension au haut/dos du panneau de porte au moyen des vis #8 de 5/8 po fournies. Les dispositifs de Suspension devraient se trouver à 1-1/2" (38mm) de l'ajusteur de pointe de tournevis du bord de la porte. Utilisez un dispositif de Suspension comme gabarit pour marquer l'emplacement des trous de vis. Percez des avant-trous de 3 mm (7/64 po) d'une profondeur d'environ la longueur des vis.

6. Sujete los soportes colgantes
Sujete los soportes colgantes en la parte superior trasera de la puerta usando los tornillos suministrados #8-de 5/8 pul. Los soportes colgantes deberán quedar a 1-1/2 pul del borde de la puerta y a ajuste de puerta de destornillador. Asegúrese de que los soportes colgantes gemelos sean instalados en cada puerta y use el soporte de ajuste como plantilla para marcar la ubicación de los agujeros de los tornillos. Perfore agujeros pilotos de 7/64 pul. a la profundidad aproximada del largo de los tornillos.

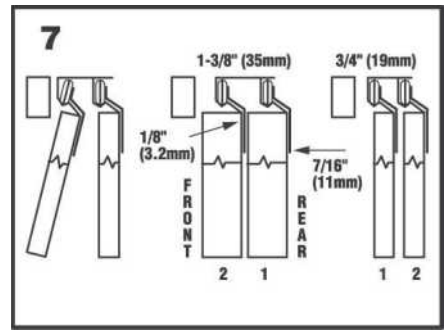

7. Install Doors
Hang doors on the track. Install the inside or rear door panel first. The door panel must be angled approximately 15 degrees to engage the track.

7. Installer les portes
Posez les portes sur les rails. Installez le panneau de porte arrière en premier, le panneau de porte doit être incliné à un angle d'environ 15 degrés pour engager le rail.

7. Instale las puertas
Cuelgue las puertas en el carril instalando primero el panel de la puerta trasera. El panel de la puerta deberá ser inclinado aproximadamente 15 grados para enganchar el carril.

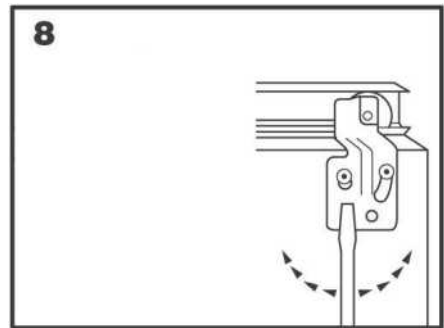

8. Screwdriver Tip Adjustment
To align the doors with the frame, loosen screw slightly. Insert a slot screwdriver, as shown, and adjust the door flush with the frame. Re-tighten screws.

Reglaje a punto de tornavite
Pour aligner les portes par rapport au cadre, desserrez légèrement la vis. Insérez un tournevis plat, comme montré, et ajustez la porte au ras du cadre. Resserrez des vis.

Ajuste de punta de destornillador
Para alinear las puertas con el marco, afloje ligeramente el tornillo. Inserte un destornillador de pala, tal como se muestra, y ajuste la puerta a ras con el marco. Reapriete los tornillos.

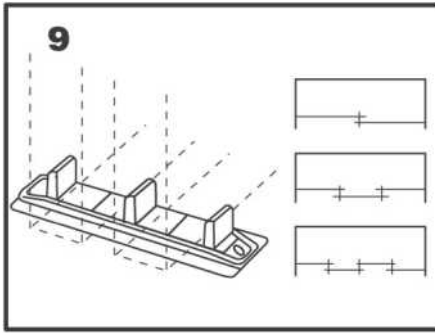

9. Install door guide

Insert nylon post section into door guide metal plate according to door thickness. Locate guide under overlap of doors as shown and fasten to floor, using the remaining #8-5/8" screws provided (2). (Same screws as in Step 6) One guide is required for 2-door installations.

Two guides are required for 3-door installations.

Three guides are required for 4-door installations.

NOTE: A carpet riser may be used to elevate guide when required. Available from your dealer.

9. Installer le guide de porte

Inserez la section du teton en nylon dans la plaque metallique du guide de porte selon l'Opaisseur de la porte. Placez le guide sous le chevauchement des portes comme montr  et fixez-le au sol au moyen des vis fournies.

Un guide est requis pour des installations a deux portes. Deux guides sont requis pour des installations a trois portes. Trois guides sont requis pour des installations a quatre portes.

REMARQUE: Un rehausseur devrait  tre utilis  pour elever le guide quand requis. Disponible chez votre concessionnaire.

9. Instale la guia de la puerta

Inserte la seccion del poste de nylon dentro de la placa metalica de la guia de la puerta de acuerdo con el espesor de la puerta. lbique la guia debajo del solape de las puertas, tai como se muestra, y sujetelas al piso, usando los tornillos suministrados. Una guia es requerida para instalacion de dos puertas.

Dos guias son requeridas para instalaciones de 3 puertas. Tres guias son requeridas para instalaciones de 4 puertas.

NOTA: Un levantador debera ser usado para elevar la guia cuando sea necesario. Disponible donde su agente.

10. Instale las manijas de la puerta

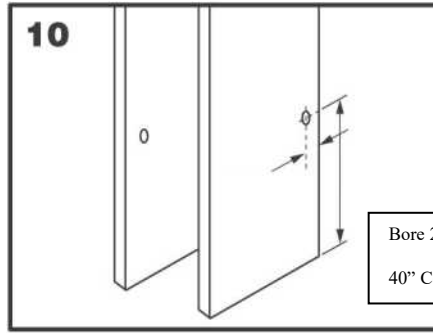

Bore 2-1/8" hole 1/2" deep, located CL 2-3/8" from door edge.

40" CenterLine from bottom of door typical

10. Install door pulls

10. Instale las manijas de la Puerta

10. Installer les tirettes de porte

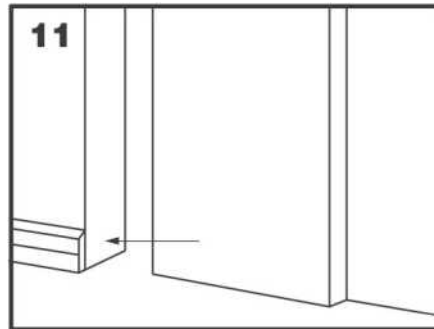

11. Remove baseboard if necessary

If baseboard on the sides of the door opening prevents proper closing, remove the baseboards, as required.

11. Enlever les plinthes si besoin est

Si les plinthes aux cot s de l'ouverture de porte empeche de bien les fermer, enlevez-les comme requis.

11. Remueva el rodapie si es necesario

Si el rodapie en los lados de la abertura de la puerta evitan que cierre apropiadamente, remueva los rodapie, como sea necesario.